

Lithiové startovací zařízení a přenosný zdroj energie - Jump Starter

UŽIVATELSKÝ MANUÁL

www.farrot.eu e-mail: contact@farrot.eu

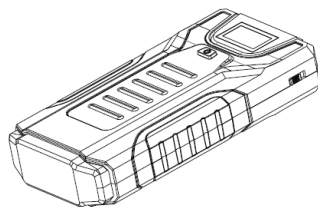

Plně nabijte baterii při každém nastartování motoru nebo každé 3 měsíce, abyste zajistili dlouhou životnost baterie.

Vstup

Produkt je startér do auta (Power Bank), který dokáže zajistit nouzové zapálení vozu, který nelze nastartovat kvůli vybité baterii. Má nabíjecí porty USB a Type -C , které lze také použít k nabíjení většiny mobilních telefonů a tabletů.

Před použitím tohoto zařízení si přečtěte a pochopte všechny důležité bezpečnostní a provozní pokyny. Kromě toho si přečtěte a dodržujte všechny pokyny a výstražné značky výrobců vozidel a baterií.

Bezpečnost použití

- 1) Zařízení by mělo být používáno pouze ke startování 12V olověné baterie. Nepokoušejte se nastartovat vozidlo s nedobíjecím nebo poškozeným akumulátorem.
- 2) Práce v blízkosti olověného akumulátoru je nebezpečná. Baterie produkují při normálním provozu výbušné plyny. Používejte na dobře větraném místě. Kyselina z baterie může způsobit trvalé oslepnutí. Při práci v blízkosti baterie se nedotýkejte očí.
- 3) Nekuřte, nezapalujte zápalky a nevytvářejte jiskru v blízkosti baterie nebo motoru. Vyvarujte se výbušných plynů, plamenů a jisker.
- 4) Před použitím si sundejte všechny osobní šperky, jako jsou prsteny, náramky, náhrdelníky a hodinky. Tyto položky mohou způsobit zkrat, který může způsobit vážné popáleniny.
- 5) Abyste předešli poškození elektrického systému vozidla, nepoužívejte zařízení ve vozidle bez nainstalované baterie.
- 6) Použití příslušenství, které není doporučeno nebo prodáno výrobcem, může mít za následek riziko požáru, úrazu elektrickým proudem nebo zranění osob. Nepoužívejte s poškozeným příslušenstvím.
- 7) Umístěte zařízení tak daleko od baterie, jak to dovolí startovací kabely.
- 8) Nevystavujte dešti nebo vlhkosti.
- 9) Abyste snížili riziko poškození zástrčky a elektrického kabelu, při odpojování tahejte za zástrčku, nikoli za kabel.
- 10) Buďte opatrní, pokud bylo startovací zařízení vystaveno přímému silnému nárazu nebo došlo k jeho pádu. Nechte jej zkontrolovat a v případě poškození opravit.
- 11) Veškeré opravy musí provádět výrobce nebo autorizované servisní středisko, aby se předešlo nebezpečí.

Obsah balení:

- skokový startér
- startovací kabely s příchytkami
- USB kabel

INFORMACE O ZAŘÍZENÍ

Zařízení je vybaveno nízkonapěťovou ochranou, ochranou proti jiskrám, ochranou proti přepólování a ochranou proti zkratu. Tento produkt dokáže okamžitě nastartovat většinu vozidel s jednou baterií, až 45+ (45+)krát při plném nabití. Dále je vybaven USB výstupem pro napájení a LED svítilnou.

POPIS ZAŘÍZENÍ

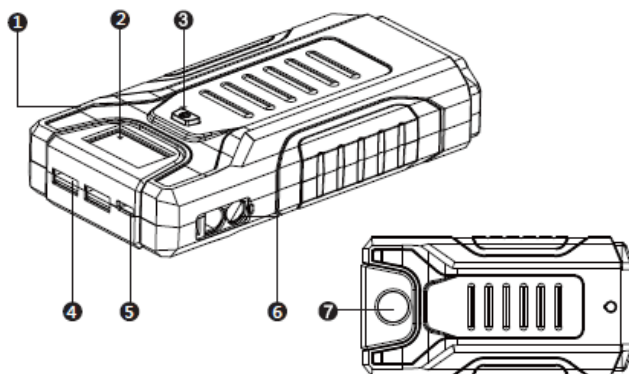

1. Vypínač (ON/OFF) 2. LCD obrazovka 3. Tlačítko pro změnu 4. USB vstup 5. 5V/2A vstup 6. Boot zásuvka 7. LED kontrolka

Připojení k baterii

- 1) Rozpoznejte polaritu svorek baterie. Kladný pól baterie je obvykle označen těmito písmeny nebo symbolem: POS, P, +. Záporný pól baterie je obvykle označen těmito písmeny nebo symbolem: NEG, N, -.
- 2) Neprovádějte žádná připojení ke karburátoru, palivovému potrubí nebo tenkým kovovým částem.
- 3) Zjistěte, zda má vozidlo kladné nebo záporné uzemnění. To lze provést identifikací pólu baterie (NEG nebo POS) připojeného k šasi.
- 4) U vozidla se záporným uzemněním (nejběžnější): nejprve připojte ČERVENÝ POZITIVNÍ pól propojky ke kladnému pólu baterie, poté připojte ČERNÝ NEGATIVNÍ pól propojky k zápornému pólu baterie nebo podvozku vozidla.
- 5) U vozidla s kladným uzemněním (nejběžnější): nejprve připojte ČERNOU NEGATIVNÍ propojku k zápornému pólu baterie, poté připojte ČERVENÝ Kladný pól propojky ke kladnému pólu baterie nebo podvozku vozidla.
- 6) Při odpojování odpojujte v opačném pořadí, nejprve odpojte záporný pól (nebo kladný pól jako první u kladně uzemněných systémů).

Startování vozidla pomocí zařízení



- 1) Toto zařízení je určeno pouze pro nouzové použití, nikoli pro časté komerční použití! Zásuvka ENGINE START je VŽDY aktivní! Nepokoušejte se nastartovat vozidlo, když je kapacita baterie zařízení menší než 30 % (viz indikátor stavu baterie na zařízení).
- 2) Vypněte zapalování vozidla a veškeré příslušenství (rádia, světlá, klimatizace atd.) a odpojte elektronická zařízení.
- 3) Připojte svorky propojek ke správně polaritě pólů baterie. 4) Připojte zástrčku EC5 kabelů pro startování do zásuvky START ENGINE na startovacím zařízení.
- 5) Pokuste se nastartovat vozidlo (zapněte zapalování). Většina vozidel startuje okamžitě. Pokud vozidlo nenastartuje po 5 sekundách od protažení motoru, vyčkejte. Funkce spuštění z externí baterie je určena pouze pro krátkodobý provoz, déle než 5 sekund může zařízení poškodit. Po každém spuštění nechte startovací zařízení alespoň 3 minuty vychladnout.
- 6) Ihned po nastartování motoru odpojte kabel od zařízení a poté jej vyjměte ze svorek baterie.

Přistání

Tento produkt nechává výrobce částečně nabitý. Ihned po zakoupení zařízení plně nabijte. Chcete-li prodloužit životnost produktu, ujistěte se, že je zařízení plně nabitý po každém spuštění externí baterie nebo každé 3 měsíce, a to i v případě, že zařízení nebylo používáno. Pokud je napětí baterie v zařízení příliš nízké, tento výrobek se vypne, aby nedošlo k poškození zařízení. Nabijte své zařízení co nejdříve, aby zůstalo aktivní a plně nabitý, abyste zajistili dlouhou životnost baterie. Kromě toho vám doporučujeme nenabíjet a nevybíjet zařízení současně.

AC nabíjení:

- 1) Zasuňte AC nabíječku do nabíjecí zásuvky zařízení.
- 2) Zapojte druhý konec AC nabíječky do elektrické zásuvky.
- 3) Plně nabijte zařízení.
- 4) Po dokončení nabíjení odpojte nejprve zástrčku nabíječky ze zásuvky a poté z nabíjecího portu na zařízení.

Doba nabíjení: LCD zobrazí "100%", což je plně nabité. Doba nabíjení se bude lišit v závislosti na úrovni vybití a použitém zdroji energie. Pokud nabíjení začíná z 5 % do úplného nabití, trvá nabíjení AC přibližně 5 hodin.

USB nabíjení

Připojte zařízení USB k zařízení pomocí originálního kabelu nebo přibalového vícekoncového kabelu (pro produkty Apple® je lepší použít originální kabel Apple®). Stisknutím tlačítka napájení spustíte napájení USB a stisknutím tlačítka napájení ukončete. Při odpojení se zařízení automaticky vypne. Počet možných nabití zařízení USB se liší zařízení od zařízení

Svítilna

Stisknutím tlačítka napájení po dobu 3 sekund zapnete svítilnu. Jedním stisknutím můžete procházet režimy osvětlení: Trvalé světlo - Stroboskop - Nouzové světlo - Vypnuto

TECHNICKÉ SPECIFIKACE

Typ baterie	Lithium -iontový polymer
Kapacita baterie	16800 mAh
Počáteční proud	400A
špičkový proud	800A
Startování z externí baterie	Benzínové motory max 5,0l a diesel max 3,0l
USB výstup napájecího adaptéru	1x5V/2A, 1x9V/2A
pracovní teplota	-20 °C - +60 °C
teplota nabíjení	0 °C - +40 °C
skladovací teplota	-20 °C - +35 °C

VAROVÁNÍ

1. Nezapomeňte zkontrolovat zbývající energii zařízení před nastartováním auta. NEPOUŽÍVEJTE startér ke startování vozu, když je zbývající kapacita menší než 50 % nebo když je ještě horký.
2. Ujistěte se, že je zástrčka EC5 zcela zasunuta do portu jumpingu. V opačném případě bude činnost startéru nepříznivě ovlivněna a plastová část zástrčky se může dokonce roztavit.
3. Nepoužívejte kardiostimulátor při vysoké frekvenci. Časový interval mezi dvěma pokusy o spuštění musí být delší než 30 sekund.
4. Ihned po každém pokusu o nastartování odpojte svorku baterie od startéru a vozidla.
5. Pokud vůz nelze nastartovat, zkontrolujte, zda jsou svorky dobře připojeny. Vyčistěte autobaterii, pokud je na povrchu rez nebo nečistoty. Pokuste se auto restartovat, když je povrch čistý. POKUD auto nenastartuje ani po 3 pokusech, nespustíte znovu. V opačném případě dojde k poškození výrobku.
6. Neskladujte výrobek při vysoké teplotě, silném světle a silném magnetickém poli. Neumisťujte jej do drsného prostředí, jako je zdroj ohně. Pokud se dovnitř dostane voda, produkt přirozeně vysušte a znovu použijte.
7. Nesprávné použití může poškodit výrobek nebo ohrozit bezpečnost osob a majetku. 8. Spotřebitel odpovídá za škody na osobním majetku způsobené jejich nesprávným užíváním. Naše společnost nenese žádnou právní odpovědnost.
9. Dezintegrace tohoto produktu neprofesionálními osobami je přísně zakázána.
10. Nepoužívejte domácí spotřebiče nebo zátěže, které překračují výstupní proud tohoto produktu.
11. Intenzivní fyzická akce včetně klepání, házení, dupání a mačkání může výrobek poškodit.

Záruka

ZÁRUČNÍ PODMÍNKY

Záruční doba začíná dnem maloobchodního nákupu uvedeného na účtence.

USCHOVEJTE SI ÚČETNÍK

Pokud výrobek vykazuje vady do 30 dnů od data zakoupení, musí být vrácen distributorovi/obchodu, kde bylo zboží zakoupeno, u kterého bylo zakoupeno, s dokladem o koupi.

Pokud se závada objeví po 30 dnech, vraťte produkt na:

SK Production Poland sp z o. o. ul. Zapustná 42/7 02-483 Varšava

Záruční nároky musí být uplatněny v záruční době. Před provedením jakékoli opravy musíte poskytnout doklad o koupi, své jméno a adresu místa nákupu. Uveďte přesné podrobnosti o poruše, kterou je třeba opravit.

Příhlášky podané v záruční době budou ověřeny Sk Production Poland sp z o. o. zjistit, zda se vady týkají materiálu nebo výrobku výrobku.

Náklady na dopravu nebudou hrazeny.

Výrobek, který má být vrácen, musí být důkladně vyčištěn.

Výrobek řádně a bezpečně zabalte, aby se při přepravě k nám nepoškodil.

Můžeme odmítnout reklamace nesprávně dodaných produktů.

Veškeré opravy provede SK production Poland sp z o. o. nebo autorizované agentury.

Oprava nebo výměna výrobku neprodouží záruční dobu.

Vady, které považujeme za kryté zárukou, budou opraveny zdarma (bez nákladů na dopravu) nebo výměnou za nástroj v bezvadném funkčním stavu.

Nástroje nebo náhradní díly, za které byla vydána náhrada, se stanou majetkem SK production Poland sp z oo

Oprava nebo výměna produktu v rámci záruky poskytuje výhody, které jsou navíc a žádným způsobem neovlivňují zákonná práva spotřebitele

Záruční doba na baterii je 6 měsíců od data nákupu

Záruka se vztahuje na:

Oprava výrobku (v záruční době), pokud je kvalifikován v souladu s požadavky SK Production Poland sp z o. o. v souvislosti s vadami, které vyplynuly z vad materiálu nebo vad souvisejících s výrobou. Pokud náhradní díl již není k dispozici nebo je ukončena výroba, SK Production Poland sp.z o.o. jej nahradí funkční náhradou. Produkty používané v EU.

Na co se záruka nevztahuje:

- opotřebením způsobené používáním, které není v souladu s návodem k použití
- výměna jakéhokoli připojeného vybavení, např.: nožů, vrtáků, brusného papíru, řezných kotoučů a dalších podobných předmětů.
- náhodné poškození způsobené nesprávným používáním nebo zanedbáním, nedbalostí nebo neopatrným zacházením s výrobkem.
- používání produktu pro jiné účely.
- jakýmkoliv způsobem pozměňovat nebo upravovat produkt.
- závady vyplývající z použití náhradních dílů a příslušenství, které nejsou originálními součástmi SK Production Poland sp z oo
- nesprávná instalace (s výjimkou instalace provedené SK Production Poland sp z oo).
- opravy nebo úpravy prováděné jinými osobami než servisním střediskem SK Production Poland sp z o. nebo autorizovanými servisními místy.
- jiné nároky než ty, které se týkají závad, na které se vztahuje záruka na produkt.

Prohlášení o shodě

SK Production Poland sp z oo prohlašuje, že daný výrobek je v souladu s následujícími evropskými směrnici a národními prováděcími předpisy 2014/35/CE Low Napěťová směrnice 2011/65/CE (RoHS) 2012/19/CE - 2003/108/CEE (WEEE) 2014/30/CE Směrnice o elektromagnetické kompatibilitě (EMC) EN 60730-2-6 EN 61000 6-3

Správná likvidace produktu

Označení na produktu nebo v jeho textech znamená, že produkt by neměl být na konci své životnosti likvidován s ostatním domovním odpadem. Abyste předešli možnému poškození životního prostředí a lidského zdraví v důsledku nekontrolované likvidace odpadu, oddělte prosím tento produkt od ostatních typů odpadu a zodpovědně jej recyklujte, abyste podpořili opětovné použití materiálových zdrojů jako trvalou praxi. Uživatelé z řad domácností by se měli obrátit na prodejce, u kterého jej zakoupili, nebo na místní vládní úřad, aby získali informace o tom, kde a jak tento výrobek recyklovat způsobem bezpečným pro životní prostředí. Firemní uživatelé by měli kontaktovat svého dodavatele a zkontrolovat podmínky kupní smlouvy. Tento výrobek by neměl být likvidován s jiným komerčním odpadem.